

ODBLOKOVÁNÍ POHONU

Odblokování pohonu – v případě výpadku proudu nebo poruchy

- Nejdříve otevřeme křídlo, které jede jako druhé při zavírání
- Odblokujeme a otevřeme manuálně a to samé i s druhým křídlem.

Obě křídla zaaretujeme daným odblokovacím klíčem, aby vítr s bránou nepohyboval (hrozí poškození vozu nebo osob).

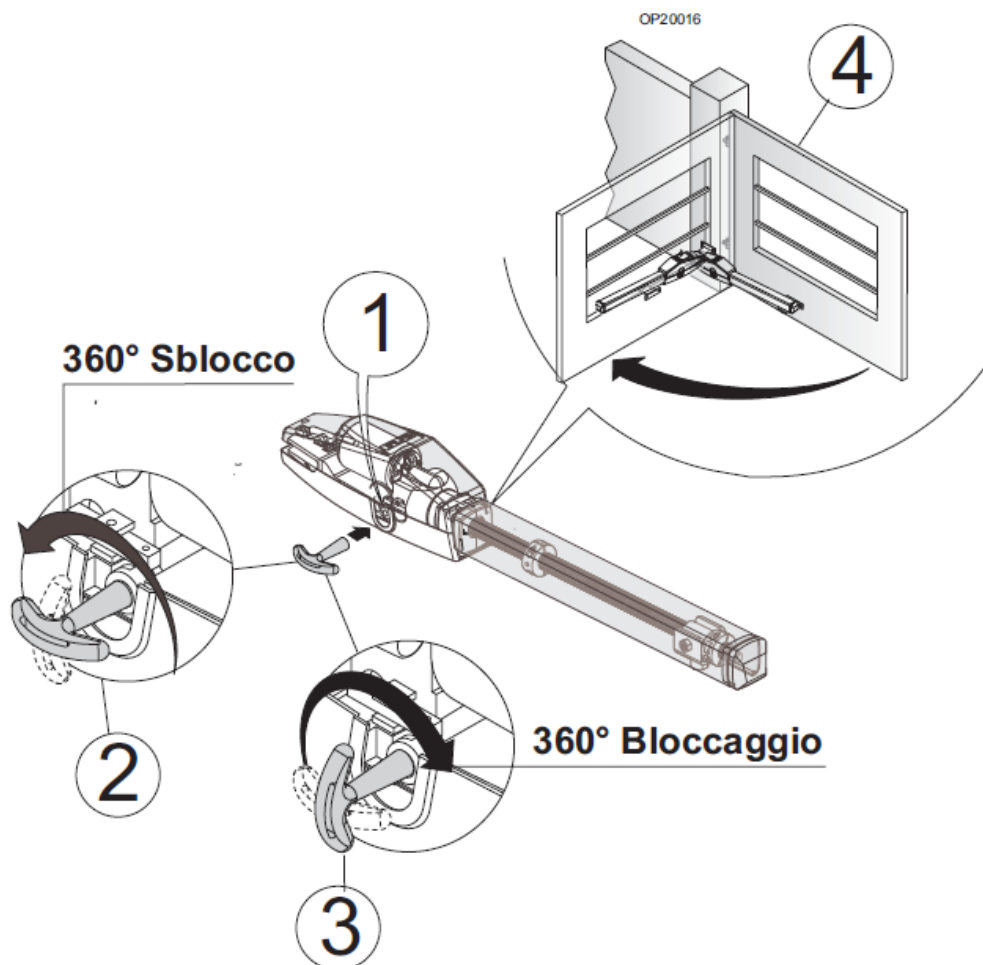

Obě křídla zaaretujeme daným odblokovacím klíčem, aby vítr s bránou nepohyboval (hrozí poškození vozu nebo osob).

Běžná údržba:

Každých 6 měsíců (platí pro četný provost o více stání) nebo 1-2x za rok (závisí na četnosti otevírání) doporučujeme z bezpečnostních důvodů provést montážní firmou – promazání ložisek a kontrolu