

SUNLED X - 24 / 230 V -

- IT** • Lampeggiante Led universale multi tensione
- EN** • Universal multi voltage LED flashing light
- DE** • Universelles LED-Blinklicht mit mehreren Spannungen
- FR** • Feu clignotant LED universel multi tension
- ES** • Luz intermitente LED universal multivoltaje
- PL** • Uniwersalna wielonapięciowa lampa błyskowa LED
- CZ** • Univerzální vícenapěťové LED blikající světlo
- SK** • Univerzálne viacnapätové LED blikajúce svetlo
- HU** • Univerzális többfeszültségű LED villogó lámpa
- RO** • Lumină intermitentă LED universală cu mai multe tensiuni
- SR** • Univerzalno višenaponsko LED bljeskajuće svjetlo

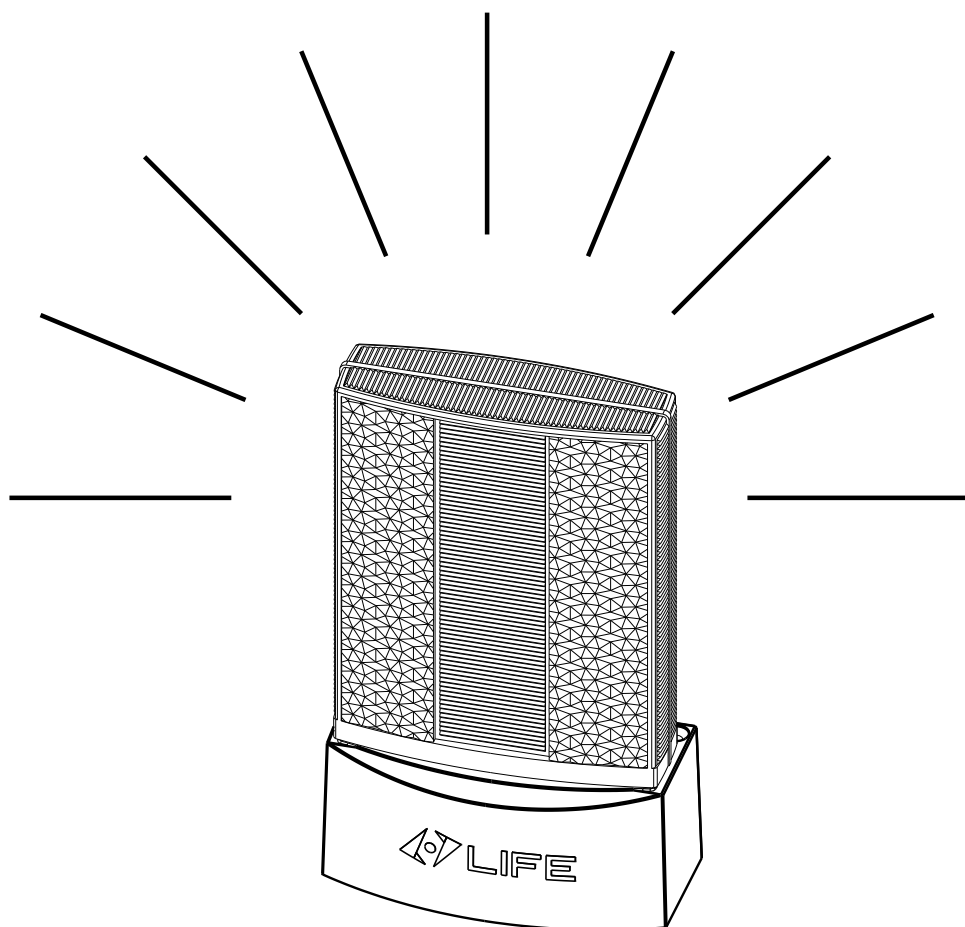





**ATTENZIONE - ATTENTION - WARNUN
ATTENTION - ATENCIÓN - UWAGA
POZORNOST - POZOR - FIGYELEM
ATENȚIE - PAŽNJA**

- IT** • Il SUNLED è un lampeggiante luminoso intermittente che va collegato alla centralina elettronica. Non va usato come lampada di illuminazione. Qualsiasi altro utilizzo è vietato.
- EN** • The SUNLED is a bright flashing light that must be connected to the electronic control unit. It must not be used like a lighting lamp. Any other use is prohibited.
- DE** • Der SUNLED ist ein helles Blinklicht das muss mit dem verbunden sein elektronische Kontrolleinheit. Es darf nicht wie eine Beleuchtungslampe verwendet werden. Jede andere Verwendung ist verboten.
- FR** • Le SUNLED est une lumière clignotante intermittent qui doit être connecté à l'unité de contrôle électronique. Il ne doit pas être utilisé comme lampe d'éclairage. Toute autre utilisation est interdite.
- ES** • El SUNLED es una luz intermitente brillante intermitente que debe estar conectado a Unidad de control electrónico. No debe utilizarse como lámpara de iluminación. Queda prohibido cualquier otro uso.
- PL** • SUNLED to przerywana lampa błyskowa, którą należy podłączyć do elektronicznej jednostki sterującej. Nie należy jej używać jako lampy oświetleniowej. Jakikolwiek inne użycie jest zabronione.
- CZ** • SUNLED je přerušované blikající světlo, které musí být připojeno k elektronické řídicí jednotce. Neměl by být používán jako osvětlovací lampa. Jakékoli jiné použití je zakázáno.
- SK** • SUNLED je prerušované blikajúce svetlo, ktoré musí byť pripojené k elektronickej radiacej jednotke. Nemal by sa používať ako svetelná lampa. Akékoľvek iné použitie je zakázané.
- HU** • A SUNLED egy szakaszosan villogó fény, amelyet az elektronikus vezérlőegységhez kell csatlakoztatni. Nem szabad világító lámpaként használni. Bármilyen más felhasználás tilos.
- RO** • SUNLED este o lumină intermitentă intermitentă care trebuie conectată la unitatea de comandă electronică. Nu trebuie utilizat ca lampă de iluminat. Orice altă utilizare este interzisă.
- SR** • SUNLED je isprekidano trepćuće svetlo koje mora biti povezano na elektronsku upravljačku jedinicu. Ne treba ga koristiti kao lampu za osvetljenje. Svaka druga upotreba je zabranjena.

- IT • MANUALE DESTINATO ESCLUSIVAMENTE ALL'INSTALLATORE PROFESSIONALE:** L'installazione deve essere effettuata solo da un installatore professionale qualificato in conformità alla legge 46/90, direttive 98/37/CE, 73/23/CEE, 89/336/CEE e successive modificazioni. Deve inoltre fare costantemente riferimento alle norme armonizzate EN 12453 e EN 12445.
COLLEGAMENTO: I collegamenti e i cavi utilizzati devono essere conformi alla norma IEC 60335.
- EN • MANUAL DESTINED TO PROFESSIONAL: FITTERS ONLY** Under law 46/90, installation may only be performed by professional fitters, and Directives 98/37/EC, 73/23/EEC, 89/336/EEC and subsequent amendments and must make constant reference to harmonised standards EN 12453 and EN 12445.
CONNECTION: The connections and wires used must comply with IEC standard 60335.
- DE • HANDBUCH NUR FÜR DEN FACHINSTALLATEUR:** Die Installation darf nur von einem laut Gesetz 46/90 qualifizierten Fachinstallateur durchgeführt werden, Richtlinien 98/37/EG, 73/23/EWG, 89/336/EWG und nachfolgende Änderungen. Weiters sind stets die harmonisierten Normen EN 12453 und EN 12445 zu beachten.
ANSCHLUSS: Die für die Installation verwendeten Kabel müssen der IEC-Norm 60335 entsprechen.
- FR • MANUEL DESTINE EXCLUSIVEMENT AUX INSTALLATEURS PROFESSIONNELS:** L'installation sera uniquement effectuée par un installateur professionnel qualifié en conformité avec la loi 46/90, directive 98/37/CE, 73/23/CEE, 89/336/CEE modifiées. Il doit également faire constamment référence aux normes harmonisées EN 12453 et EN 12445.
BRANCHEMENT: Les branchements et les câbles utilisés doivent être conformes à la norme IEC 60335.
- ES • MANUAL DESTINADO EXCLUSIVAMENTE AL INSTALADOR PROFESIONAL:** La instalación debe ser realizada sólo por un instalador profesional calificado en conformidad con la Ley 46/90, Directivas 98/37/CE, 73/23/CEE, 89/336/CEE y sucesivas modificaciones. Además, constantemente debe hacer referencia a las Normas armonizadas EN 12453 y EN 12445.
CONEXIÓN: Las conexiones y los cables utilizados deben ser conformes a la Norma IEC 60335.
- PL • INSTRUKCJA PRZEZNACZONA WYŁĄCZNIE DLA PROFESJONALNEGO INSTALATORA:** Instalację należy przeprowadzić wyłącznie przez wykwalifikowanego profesjonalnego instalatora zgodnie z prawem 46/90, dyrektywami 98/37/WE, 73/23/EWG, 89/336/EWG i kolejnymi modyfikacje. Musi również stale odnosić się do zharmonizowanych norm EN 12453 i EN 12445.
PODŁĄCZENIE: Zastosowane połączenia i kable muszą być zgodne z normą IEC 60335.
- CZ • MANUÁL URČENÝ VÝHRADNĚ PRO PROFESIONÁLNÍHO MONTÉRA:** Instalace musí být provedena pouze kvalifikovaným odborným instalátérem v souladu se zákonem 46/90, směrnici 98/37/ES, 73/23/EHS, 89/336/EHS a následujícími modifikace. Rovněž musí neustále odkazovat na harmonizované normy EN 12453 a EN 12445.
PŘIPOJENÍ: Použité přípojky a kabely musí odpovídat normě IEC 60335.
- SK • PRÍRUČKA URČENÁ VÝHRADNE PRE PROFESIONÁLNEHO INŠTALATÉRA:** Inštalácia sa smie vykonávať iba kvalifikovaným odborným inštalátérom v súlade so zákonom 46/90, smernicami 98/37/ES, 73/23/EHS, 89/336/EHS a nasledujúcimi úpravami. Musí tiež neustále odkazovať na harmonizované normy EN 12453 a EN 12445.
ZAPOJENIE: Použité prípojky a káble musia zodpovedať norme IEC 60335.
- HU • KIZÁRÓLAG A SZAKMAI TELEPÍTŐHEZ SZÁNT KÉZIKÖNYV:** A telepítést csak akkor szabad elvégezni szakképzett szerelő, a 46/90 törvény, a 98/37/EK, a 73/23/EGK, a 89/336/EGK irányelv és az azt követő módosítások. Folyamatosan hivatkozni kell az EN 12453 és az EN 12445 harmonizált szabványokra is.
CSATLAKOZÁS: A felhasznált csatlakozásoknak és kábeleknak meg kell felelniük az IEC 60335 szabványnak.
- RO • MANUAL PREVĂZUT EXCLUSIV PENTRU INSTALATORUL PROFESIONAL:** Instalarea trebuie efectuată numai de către un instalator profesionist calificat în conformitate cu legea 46/90, directivele 98/37/CE, 73/23/CEE, 89/336/CEE și următoarele modificări. De asemenea, trebuie să se refere în mod constant la standardele armonizate EN 12453 și EN 12445.
CONEXIUNE: Conexiunile și cablurile utilizate trebuie să fie conforme cu standardul IEC 60335.
- SR • PRIRUČNIK NAMENJEN ISKLJUČIVO ZA PROFESIONALNOG MONTERA:** Instalaciju sme izvoditi samo profesionalni instalater u skladu sa Zakonom 46/90, Direktivama 98/37/EC, 73/23/EEC, 89/336/EEC. Naknadne izmene uvek moraju biti usklađeni sa standardima EN 12453 i EN 12445.
PRIKLJUČAK: Korišćeni priključci i kablovi moraju biti u skladu sa IEC 60335 standardom.

Dati Tecnici - Technical Data - Technische Daten - Donnés Techniques - Datos Técnico
Dane techniczne - Technická data - Technické dáta - Műszaki adatok - Date tehnic
Tehnički podaci

		SUNLED X	
Alimentazione Power supply Stromversorgung Alimentation Alimentación Dostawa Zásobování Zásobovanie Tápfejűtség Livra Snabdevanje	V	24Vac (Range 20 / 28 Vac) 24Vdc (Range 20 / 32 Vdc) 230Vac (Range 110 / 250 Vac)	
Intermittenza Intermittence Intermittenz Allumage intermittent Intermitencia Bliká Bliká Bliká Villogó Intermitenta Treptanje		Si - Con oscillatore automatico Yes - With automatic oscillator Ja - mit automatischem Oszillator Oui - Avec oscillateur automatique Sí - Con oscilador automático Tak - Z automatycznym oscylatorem Ano - S automatickým oscilátorem Áno - S automatickým oscilátorem Igen - Automata oszcillátorral Da - Cu oscilator automat Da - s automatskim oscilatorom	
Tipo di luce Type of light Art des Lichts Type de lumière Tipo de luz Rodzaj światła Typ světla Typ svetla A fény típusa Tipul de lumină Tip svetlosti		10 Top Led 4.000K 2835	
Temperatura di funzionamento Operating temperature Betriebstemperatur Temperature de fonctionnement Temperatura de funcionamento Temperatura robocza Provozní teplota Prevádzková teplota Üzemi hőmérséklet Temperatura de Operare Radna temperatura	C°	- 20   + 55	
Grado di protezione Degree of protection Schutzgrad Niveau de protection Grado de protección Stopień ochrony Stupeň ochrany Stupeň ochrany A védelem mértéke Grad de protecție Stepen zaštite	IP	54	
Dimensioni Dimensions Maße Dimensions Dimensiones Wymiary Rozměry Rozmery Méreték Dimensiuni Dimenzije	- Peso - Weight - Gewicht - Poids - Peso - Waga - Hmotnost - Váha - Súly - Greutate - Težina	mm 85 x 85 x 150 (H)	Kg 0,4

Fissaggio - Fixing - Festsetzung - Fixation - Fijación - Ustalenie
 Upevnění - Upevnenie - Rögzítő - Fixare - Fiksiranje

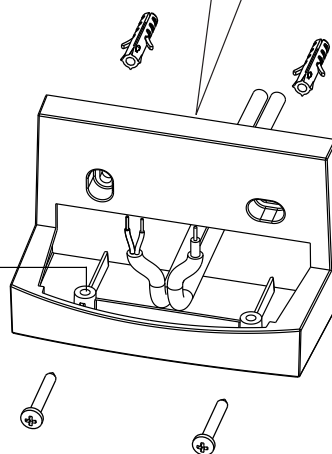
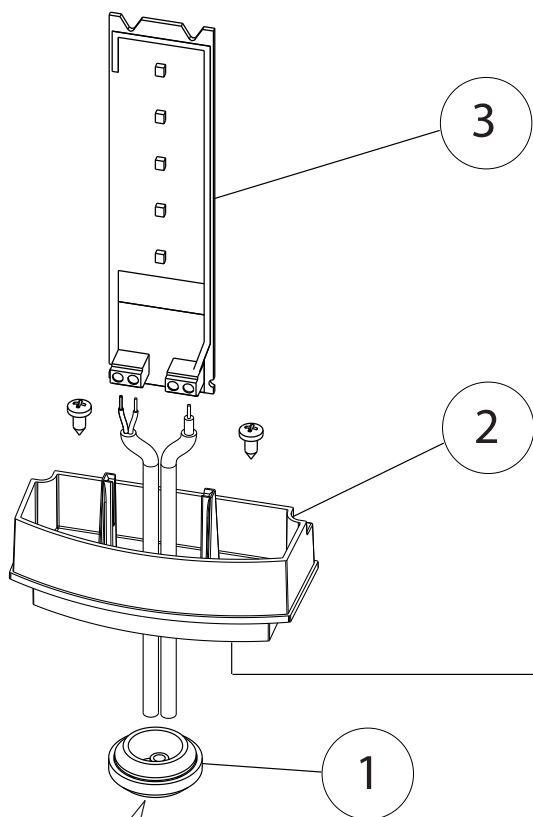
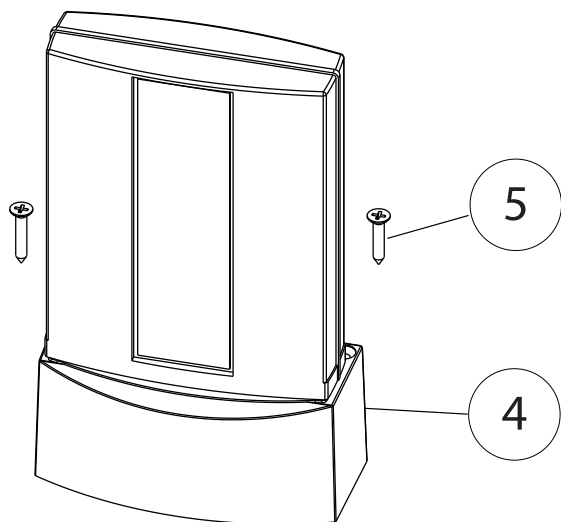

Montaggio a parete
 Wall mounting
 Wandmontage
 Montage mural
 Montaje en pared
 Montaż naścienny
 Montáž na zed'
 Montáž na stenu
 Falra szerelhető
 Montare pe perete
 Montaža na zid



Inserire il passacavo
 Insert the cable gland
 Kabelverschraubung einsetzen
 Insérer le presse-étoupe
 Inserte el prensaestopas
 Włóż dławik kablowy

Vložte kabelovou průchodku
 Vložte káblovú priechodku
 Helyezze be a tömszelencét
 Introduceți presetupa
 Umetnite uvodnicu kabla

Connessione elettrica - Electrical connections - Elektrische Anschlüsse
 Connections électriques - Conexiones eléctricas - Połączenie elektryczne
 Elektrické připojení - Elektrické pripojenie - Elektromos összkötés
 Conexiune electrica - Električni priključak

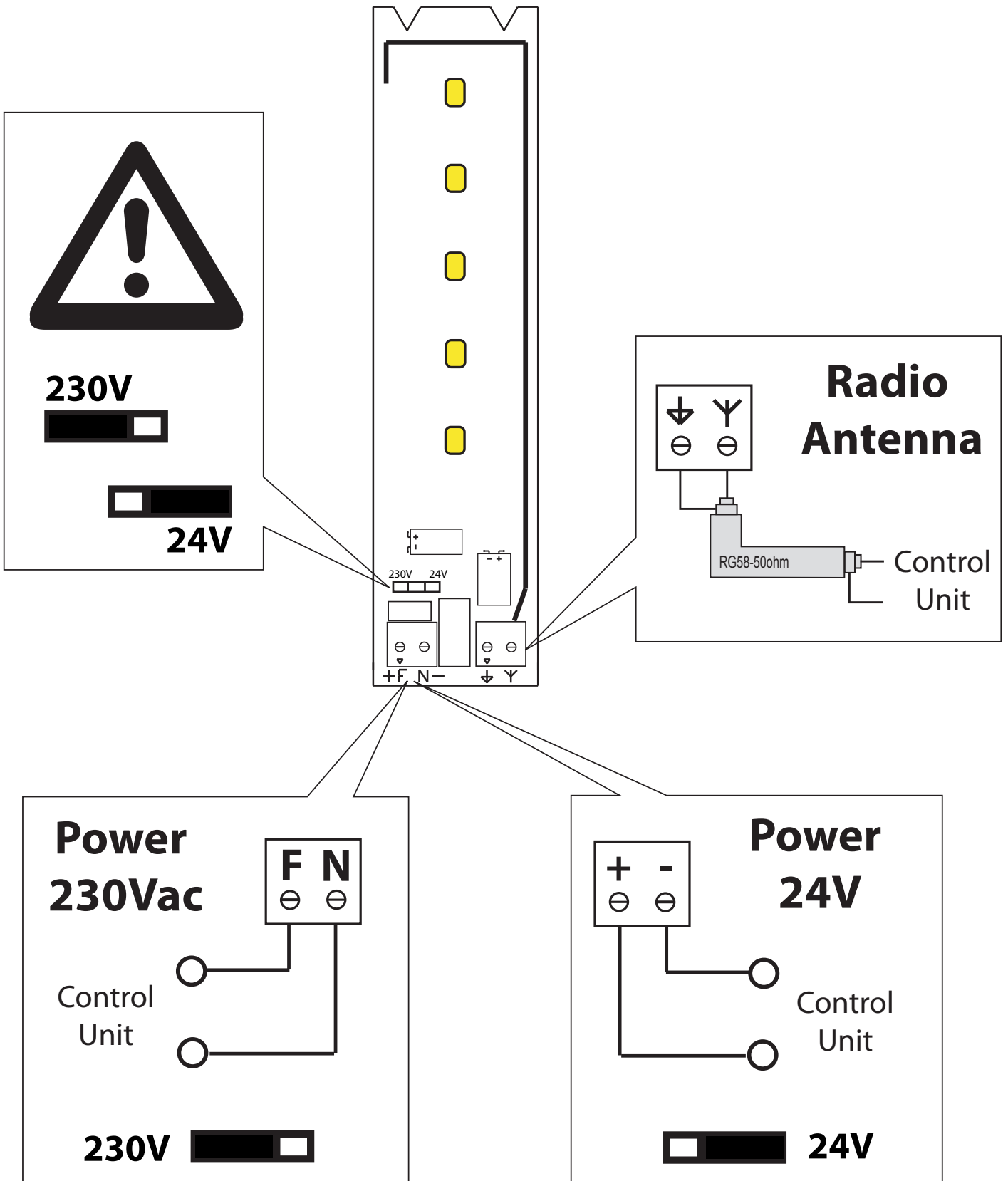

IT • Riciclaggio e smaltimento

Questo simbolo indica che il prodotto non può essere smaltito con i rifiuti domestici, va smaltito seguendo le direttiva RAEE (2012/19 / UE) e / o leggi nazionali applicabili.

EN • Recycling and disposal

This symbol indicates that the product cannot be disposed of with household waste, it must be disposed of in accordance with the WEEE directive (2012/19 / EU) and / or applicable national laws.

DE • Recycling und Entsorgung

Dieses Symbol weist darauf hin, dass das Produkt nicht mit dem Hausmüll entsorgt werden kann. Es muss gemäß der WEEE-Richtlinie (2012/19 / EU) und / oder den geltenden nationalen Gesetzen entsorgt werden.

FR • Recyclage et élimination

Ce symbole indique que le produit ne peut pas être éliminé avec les ordures ménagères, il doit être éliminé conformément à la directive DEEE (2012/19 / UE) et / ou aux lois nationales applicables.

ES • Reciclaje y eliminación

Este símbolo indica que el producto no puede desecharse con la basura doméstica, debe desecharse de acuerdo con la directiva WEEE (2012/19 / EU) y / o las leyes nacionales aplicables.

PL • Recykling i utylizacja

Ten symbol oznacza, że produkt nie można wyrzucać wraz z odpadami domowymi, należy go utylizować zgodnie z dyrektywą WEEE (2012/19 / UE) i / lub obowiązującymi przepisami krajowymi.

CZ • Recyklace a likvidace

Tento symbol označuje, že produkt nelze zlikvidovat s domovním odpadem, musí být zlikvidován v souladu se směrnicí WEEE (2012/19 / EU) a / nebo s příslušnými národními zákony.

SK • Recyklácia a likvidácia

Tento symbol označuje, že výrobok nemožno zlikvidovať spolu s domovým odpadom. Musí sa zlikvidovať v súlade so smernicou WEEE (2012/19 / EÚ) a / alebo s príslušnými národnými zákonmi.

HU • Újrahasznosítás és ártalmatlanítás

Ez a szimbólum azt jelzi, hogy a terméket nem lehet a háztartási hulladékkal együtt megsemmisíteni, azt a WEEE irányelv (2012/19 / EU) és / vagy az alkalmazandó nemzeti törvények szerint kell ártalmatlanítani.

RO • Reciclarea și eliminarea

Acest simbol indică faptul că produsul nu poate fi eliminat împreună cu deșeurile menajere, acesta trebuie eliminat în conformitate cu directiva DEEE (2012/19 / UE) și / sau cu legile naționale aplicabile.

SR • Recikliranje i odlaganje

Ovaj simbol označava da se proizvod ne može odložiti sa kućnim otpadom, već se mora odložiti u skladu sa WEEE direktivom (2012/19 / EU) i / ili važećim nacionalnim zakonima.



CONFORMITY DECLARATION EU OF THE MANUFACTURER

LIFE home integration
Via Sandro Pertini 3/5
31014 COLLE UMBERTO (TV) Italia



Declares that the following product:

SUNLED X - 24 / 230 V -

It complies with the essential requirements of the following directives:

ELECTROMAGNETIC COMPATIBILITY DIRECTIVE (EMC) 2014/30/EU
LOW VOLTAGE DIRECTIVE (LVD) 2014/35/EU
RoHS DIRECTIVE 2011/65/EU + 2015/863/EU

It satisfies the essential requirements of the following standards EU laws:

EN IEC 61000-6-2:2019
EN 61000-6-3:2007 + A1:2011 + A1/AC:2012
EN 62233:2008
EN 60335-1:2012 + AD:2014 + A1:2019 + A11:2014 + A13:2017 + A14:2019
EN IEC 63000:2018

The responsibility for the technical documents is in charge of the signatory.

COLLE UMBERTO

27/05/2023



Name of signatory:

Rui Michele

Qualification:

Presidente

Signature:



Address: Via Sandro Pertini 3/5 31014 Colle Umberto (TV) ITALIA
Telephone: +39 0438 388592 Telefax: +39 0438 388593
http: www.homelife.it e-mail: info@homelife.it

